

Super 2^{LI}

Akıllı tahta uyumludur.

TURKCE

PARAGRAF

- SÖZEL MUHAKEME
- GÖRSEL OKUMA - YORUMLAMA

SORU BANKASI



İçindekiler

PARAGRAF	6
SÖZEL MUHAKEME	52
GÖRSEL OKUMA - YORUMLAMA	80
CEVAP ANAHTARI	124

ÖRNEK AKADEMİ

PARAGRAF



1.

PSİKOLOJİ ATÖLYELERİ

8-18
Yaş

PSİKOLOJİK SAĞLAMLIK ATÖLYESİ

Yaşanılan zor durumlar karşısında sosyal ve bilişsel becerilerini kullanarak üstesinden gelmeyi öğrenir.

8-18
Yaş

AKRAN ZORBALIĞI VE AKRAN BULUCULUĞU ATÖLYESİ

Zorbaliğın önlenmesine yönelik değerlendirme, önleme ve müdahaleyi içeren yaklaşımları öğrenir.

8-18
Yaş

ÖFKEMİ YÖNETEBİLİYORUM ATÖLYESİ

Öfkenin hayatımız üzerindeki olumsuz etkilerini ve kontrol etme yöntemlerini öğrenir.

14-18
Yaş

SINAV KAYGISI ATÖLYESİ

Sınav kaygısının nasıl ortaya çıktığını, belirtilerini ve sınav kaygısıyla baş etme yöntemlerini öğrenir.

Atölyelere katılım kontenjanı sınırlıdır. Detaylı bilgi ve başvuru için profiledeki linke tıklayarak ya da 0 501 234 56 78 numaraya ulaşarak başvurunuzu tamamlayabilirsiniz.

Son başvuru tarihi: 28 Ocak 2022

Bu bilgilendirme görselinden hareketle aşağıdakilerin hangisine kesin olarak ulaşılır?

- A) Psikoloji atölyelerine toplumun her kesiminden kişi katılım sağlayabilir.
- B) Sınıflar eşit sayıdaki insana eğitim vermek için tasarlanmıştır.
- C) Atölyeler 8 yaş altındakilere yönelik olarak hazırlanmamıştır.
- D) Atölyeler öğrenme ve öğrendiklerini paylaşma üzerine kurgulanmıştır.

2. Yine yapılan arařtırmalar göstermiřtir ki satran sporu iin gerekli olan beceriler dil renmek iin gerekli olan becerilerle benzerlik gstermektedir. zetle, teknik bilgi (tařların ve hareketlerinin ğrenilmesi, aılıřlar ve diğerk yöntemler) ve bu bilginin uygulanmasından ibarettir. Edinilen bilgi, eđitim ve deneysel geri bildirimle desteklenerek geliřtirilir. ğrencilerin otomatik olarak daha karmařık dřünme becerilerini kazanması sađlanır. Bilim insanları, matematikiler ve satran sporcuları arasında yapılan karřılařtırmalarda, dřünme tarzlarının yeni fikirlerden ok, kaliteli yaratıcılık zellikleri kazandıkları řeklinde olduđu gzlenmiřtir.

Satranla ilgili verilen bilgilere gre ařađıdaki yarıgılardan hangisine ulařılabilir?

- A) Satran sporu ile dil renmek iin gerekli olan beceriler birbirine benzemektedir.
- B) Satran sporu iin zeki ve yetenekli olmak gerekir.
- C) Satran oynayan kiřilerin zekâsı oynadıkları oyun sayısı kadar geliřim gsterir.
- D) Satran oynamak iin temel ve teknik bilgiler řart deđildir.

3. Yolculuk esnasında pek ok insanla tanışıp bambařka dnyaların kapılarını aralarız. Pek ok kiřiyle sohbet ederek deđiřik kltürlerden evre ediniriz. Bu sayede hem empati yeteneđimiz geliřir hem de insanları yarıglamak, kendimizden faklı grneni dıřlamak gibi olumsuz zelliklerden uzaklařırız. Seyahat ederek yeniliklere ve farklılıklara aık oluruz. Sosyal ynmz glenir, insanlarla daha rahat iletiřime geeriz.

Bu paranın bařlıđı ařađıdakilerden hangisi olabilir?

- A) Empati ve İletişim
- B) Hayatımızdaki Deđişim
- C) Seyahat Etmenin Yararları
- D) Yolculuk ve İnsan

4. ğretmen, her řeyden nce bizzat dřnen ve ğrencilerini dřndren insandır. Peki, dřnme nedir? Dřnmenin ne olduđunu tarif etmek gtr. Fakat onun herkes tarafından kullanılan vasıtası vardır: kitap. Kitap bir dřnce makinesidir. İnsanlar kitap vasıtasıyla dřncelerini geliřtirirler. Kitapların dıřında hibir vasıta ve alet sahip olduđumuz dřnceye istenilen řekil ve kıvamı veremez. En disiplinli konuřmada bile sahip olunan dřnceden birok řey kaybolur. Bazıları televizyonu bir dřnce vasıtası sanır. Televizyon, dřnmenin mahiyetine aykırıdır. Zira dřnce "soyut", televizyon ise "somut"tur.

Bu metinde ařađıdakilerden hangisine deđinilmemiřtir?

- A) Fikirlerin olgunlařmasını kitaptan bařka hibir řey sađlayamaz.
- B) Televizyon izleyen insanlar daima somut olanı dřnr.
- C) Dřnmenin ne olduđunu aıklamak zordur.
- D) ğretmen, ğrencilerini dřndrmeye ynlendiren insandır.

5. (I) Her dil, farklı bir dnya grřn yansıtır. (II) İngilizce, Trke, Fransızca dnyayı farklı biimde algılar. (III) Bu algılama farkı aynı nesnelere adlandıran szcklerin farklı, anlamlar tařıması sonucunu dođurur. (IV) Trke yrek, Arapa kalp, Fransızca "coeur" szcklerinin anlamları aynıdır ancak kapsadıkları anlam alanı ynnden dilsel deđerleri farklıdır.

Bu metnin ana dřncesi numaralanmıř cmlerinin hangisinde verilmiřtir?

- A) I
- B) II
- C) III
- D) IV

6. I. Beş yüz kişi seminerdeydi. Birden konuşmacı durdu ve bir grup çalışması yapmaya karar verdi. Herkese bir balon vererek başladı çalışmaya. Herkes gazlı kalemle balonuna adını yazmalıydı.
- II. Beş dakikanın sonunda kimse kendi balonunu bulamamıştı. Konuşmacı, bu sefer herkesin bir balon almasını ve üzerinde adı yazan kişiye o balonu vermesini söyledi. Birkaç dakika içinde herkes kendi balonuna kavuşmuştu.
- III. Katılımcılar odaya alındı ve beş dakika içinde üzerine isimlerini yazdıkları balonu bulmaları söylendi. Herkes deli gibi kendi adını aramaya başladı, insanlar çarpıştılar, birbirlerini ittirdiler.
- IV. Konuşmacı bunun üzerine dedi ki: "Yaşamımızda da bunu görüyoruz. Herkes mutluluğu arıyor ve nerede olduğunu bilmiyor. Bizim mutluluğumuz başkalarının mutluluğunda gizlidir."

Numaralanmış parçalarla anlamlı bir metin oluşturmak için hangileri yer değiştirmelidir?

- A) I ve II B) II ve III
C) II ve IV D) III ve IV

7. (I) Futbol ile ilgilenen sporcularda yaralanmalar çok sık görülmektedir. (II) Futbolda yaralanmaları önlemek için sürekli ve düzenli antrenman yapmak, kondisyonun izin verdiği kadar oynayarak aşırı zorlanmalardan kaçınmak ve germe, esneme, ısınma egzersizlerini belirli kurallara göre bir disiplin içerisinde yapmak olmazsa olmazlarıdır. (III) Ülkemizde maalesef yaralanmayı önleyici tedbir ve kurallar hem sporcular hem de antrenörler tarafından çok ciddiye alınmamaktadır. (IV) Futbol tam anlamıyla profesyonel bir şekilde icra edilmemektedir.

Bu metinde numaralanmış cümlelerin hangisinden sonra "Bu yaralanmaların küçük sıyrıklardan açık kırıklara kadar uzanan geniş bir yelpazesi vardır." cümlesinin getirilmesi en uygundur?

- A) I B) II C) III D) IV

8. I. Zossimov; uzun boylu, şişman bir adamdı. Sinek-kaydı tıraş olmuştu. Yağlı, düz saçları vardı. Gözlüklüydü. Kalın parmaklarından birinde iri bir altın yüzük vardı. Yirmi yedi yaşındaydı. Açık gri, bol, çok şık bir palto; ince, yazlık bir pantolon; beyaz bir ceket giymişti. Her şey onun ne kadar rahat bir hayat yaşadığını gösteriyordu. Hareketleri ağır, zorlamasız ve son derece serbestti. Son derece kendini beğenmiş ve gururlu olduğunu saklamaya çalışıyordu ama bu, her hareketinden belli oluyordu. Onu tanıyan herkes son derece intizamlı bir insan ve mükemmel bir doktor olduğunu söylledi.
- II. Muhammed, kısa boylu ve zayıf bir insandı. Ona bakan herkes ilk bakışta alnına düşen dalgalı saçlarının ardına gizlenen masmavi gözlerini görürdü. Çalışkanlığıyla bilinirdi. Gece gündüz demeden elinde ne iş varsa bitirirdi. Yardıma ihtiyacı olan birini gördü mü mutlaka yardım ederdi ve birlikte çalışmanın getirilerinden bahsederdi.

Bu iki metinde aşağıdaki anlatım biçimlerinden hangisi ağır basmaktadır?

- A) Öyküleyici anlatım
B) Betimleyici anlatım
C) Açıklayıcı anlatım
D) Tartışmacı anlatım

9. I. Ülkemizin batısında Ege Denizi kıyılarıncaya uzanan Ege Bölgesi; Marmara Bölgesi, İç Anadolu ve Akdeniz Bölgeleriyle Ege Denizi ve Ege Adaları ile komşudur. Gerçek alanı olan 93.139 km² ile Türkiye topraklarının %10,1'ini kaplar. Alan bakımından 5. büyüklükteki bölgemizdir. Nüfusu 2000 sayımına göre 8,9 milyondur. Nüfus yoğunluğu km²'ye 96 kişidir. Bu, Türkiye ortalamasının biraz üstündedir.
- II. Marmara Bölgesi, ülkemizin kuzey batısında yer alır. Bulgaristan, Yunanistan; Karadeniz, Marmara ve Ege Denizleri; Ege, İç Anadolu ve Karadeniz Bölgeleri ile komşudur. Gerçek alanı 67.306 km² dir. Ülke yüz ölçümünün %8,5'ini kaplar, 6. büyüklükteki bölgemizdir. Nüfusu 2000 sayımına göre 17,3 milyondur. Nüfus yoğunluğu km²'ye 258 kişidir.
- III. Karadeniz Bölgesi, yurdumuzun kuzeyinde, Sakarya'nın doğusundan Gürcistan'a kadar Karadeniz'e paralel olarak bir şerit gibi uzanır. Gürcistan, D. Anadolu, İç Anadolu ve Marmara Bölgeleriyle ve adını aldığı deniz ile komşudur. Gerçek alanı olan 143.537 km² ile Türkiye topraklarının %18'ini kaplar. Alan bakımından 3. büyüklükteki bölgemizdir. Bölge doğu-batı doğrultusunda 1.400 km, kuzey-güney doğrultusunda 100-200 km ile bir şeride benzer. Nüfusu 2000 sayımına göre 8,4 milyondur. Nüfus yoğunluğu km²'ye 59 kişidir. Bu, Türkiye ortalamasının altındadır.

Aşağıdakilerden hangisi bu metinlerin ortak özelliklerinden biri değildir?

- A) Karşılaştırma cümlesine yer verilmiştir.
 B) Sayısal verilerden yararlanılmıştır.
 C) Tanık gösterme yapılmıştır.
 D) Nesnel cümleler vardır.

10. I. Hikâye, gerçek veya tasarlanmış olayları anlatan düzyazı türüdür. İnsanlığın ilk edebî ürünlerinden olan destanlarla birlikte doğmuş ancak günümüze kadar önemli değişimler geçirmiştir. Hikâyenin modern anlamda edebî tür hâline gelmesi 19. yüzyıl yazarlarının metinleriyle mümkün olmuştur. Özellikle Fransız yazar Maupassant ve Rus yazar Çehov, kendi adları ile anılan hikâye tarzlarının kurucuları arasında yer alır. Dünya edebiyatında Boccaccio'nun "Decameron" adlı hikâyeleri bu türün ilk modern örnekleri kabul edilir. Hikâyenin yapı unsurları arasında kişi, olay örgüsü, mekân, zaman, anlatıcı ve bakış açısı yer alır.
- II. Roman, yaşanmış ya da yaşanması mümkün olan olayları, insanların iç dünyalarını, toplumsal olayı ya da olguyu, insan ilişkilerini ayrıntılarıyla anlatmayı amaçlayan bir anlatı türüdür. Yapı unsurlarında kişi, olay örgüsü, mekân, zaman, anlatıcı ve bakış açısı yer alır. Mekân tasvirleri ve kişilerin özellikleri ayrıntılarıyla anlatılır. Dünya edebiyatında ilk roman örneği Miguel de Cervantes tarafından yazılan "Don Kişot" adlı eserdir. Türk edebiyatında ilk roman örneği ise Şemsettin Sami'nin yazdığı "Taaşuk-ı Talat ve Fitnat" adlı eserdir.

Numaralanmış metinlerde verilen bilgilere göre aşağıdakilerden hangisi yanlıştır?

- A) Hikâye türü 19. yüzyıl yazarlarının metinleriyle doğmuştur.
 B) Romanda da hikâyede de ortak yapı unsurları vardır.
 C) Don Kişot dünyada yazılmış ilk roman örneğidir.
 D) Romanlarda mekân tasvirleri ve kahramanların kişilik özellikleri ayrıntılarıyla anlatılır.

1.

Kendinizi test edin.
Öğrenirken geri bildirim almak çok önemlidir. Kendinizi test etmek de bunun en iyi yoludur. Kendi kendinize öğrendiğiniz için hazır bir test bulmanız kolay olmayacaktır. Kendi testinizi kendiniz oluşturabilirsiniz.

Pratik yapın.
Sadece okuma ya da dinleme yapmayın, öğrendiklerinizi uygulayacak bir yol bulun.

Sosyalleşin.
Aynı konuyu öğrenmeye çalışan insanlar, birbirlerine aklınıza bile gelemeyecek çok şey öğretir ve kaynak paylaşabilirler.

Zihninizin kabiliyetlerini küçümsemeyin.
Nörobilim ve psikoloji çalışmaları 80 yaşında olsanız bile yeni bir şey öğrenebileceğinizi göstermektedir.

Soru sorun.
Sırf bilgileri almak, ezberlemek yetmez. Okudukça, öğrendikçe konuyu daha iyi bilenlere sorular sorun.

Öğrenmeye olan yaklaşımınızı değiştirin.
Öğrenmenin resmî bir kurumda ya da sınıfta olması gerekmez.

Destek alın.
Öğrenmenizi destekleyecek kişi ve yerlerin listesini yapın ve bu yerleri ziyaret edin.

Öğretin.
Öğretmek, bizi konuya yeni başlayan birinin gözünden bakmamızı sağlar.

Hedef koyun.
Öğrenmek istediğiniz bilgi ve becerileri hedef olarak belirleyin.



Hayat boyu öğrenme konulu bu görselde aşağıdaki anlatım özelliklerinden hangisine başvurulmuştur?

- A) Karşılaştırma
- B) Sayısal verilerden yararlanma
- C) Benzetme
- D) Örneklendirme

10. ---- Bazı kaynaklara göre ipek böceğinin MÖ 6000 yıllarında Hindistan'da var olduğu ifade edilmekte lakin belgelere dayalı kaynaklarda ipek böceğinin MÖ 2000 yıllarında Çin'de yetiştirildiği ve kozalarından ipek elde edildiği bilinmektedir. Çin efsanesine göre ise ipeğin ortaya çıkışı şöyledir: Çinli prenses Xi Lin Shi, bir dut bahçesinde çay içerken bardağına ipek kozası düşmüş. Sıcak çay, kozanın sert dış kabuğunu dakikalar içinde eritmiş. Çinli Prensese uzun tırnağıyla kozayı bardağından çıkarmaya çalışırken kozanın kesiksiz bir filament içerdiğini fark etmiş. Çekmeyi sürdürdükçe, koza açılmaya devam etmiş. Böylece prenses ilk iplik çekim tekniğini keşfetmiş ve Çin'de ipek kumaşı ortaya çıkmış.

Bu metnin başına anlam akışına göre aşağıdakilerden hangisi getirilemez?

- A) Günümüzün lüks kumaşlarından sayılan ipek kumaşı ve ipeğin doğuşu ile ilgili çeşitli rivayetler vardır.
- B) İpeğin ve ipek böceğinin ortaya çıkışı konusunda kesin bir bilgi yoktur.
- C) İpek kumaşı dünyada birçok alanda kullanılmıştır.
- D) İpek kumaşı, ipek böceklerinin kozalarından elde ettikleri liflerin işlenerek iplik hâline getirilmesiyle oluşmaktadır.

11. (I) Millî kültürümüz yabancıları imrendirecek şekilde köklü, geniş ve zengindir. (II) Kültürümüz tarihin derinliklerine kadar uzanmakta ve kıtalara yayılmış bulunmaktadır. (III) Millî kültürümüzün bu genişlik içinde bizim bugünümüzü hayati bir ciddiyetle ilgilendiren parçası ise 1071 Malazgirt Zaferi sonrasında Anadolu'da oluşmuş, Afrika'ya ve Balkanlar'a yayılmıştır. (IV) Türkler, farklı inançları ve kültürleri aynı bayrak altında hoşgörüyle tutan bir millet olmuştur. (V) Başka kültürleri duyduğumuz saygı da bizim şu an ayakta durabilmemizi sağlamıştır.

Bu metin iki paragrafa ayrılmak istenirse ikinci paragraf numaralanmış cümlelerin hangisiyle başlar?

- A) II
- B) III
- C) IV
- D) V

12. I. Yün emeceği kadar boyasını emip sonra yıkanır ama bildiğin dere suyu ile yıkanmaz.
- II. Ali Reis, koyu kahverengi elde etmek için yaşına başına bakmadan bilmem hangi doruğa çıkarak oradaki bataklıktan çamur alır.
- III. Çamurun içinde bir demir turşusu kurup onun fıkır fıkır kaynamasını bekler.
- IV. Bu çamurun içine demir dövülürken tezgâhın önüne yığılan kıymıklardan koyar.
- V. Çamur kıvama geldi mi yünleri basıp gene bekler.
- VI. Kamburların bağındaki kuyudan kendi eli ile çektiği suyla yıkanır.

Numaralanmış cümlelerle anlamlı bir metin oluşturmak istenirse sıralama aşağıdakilerden hangisi olur?

- A) II - III - IV - V - I - VI
- B) I - IV - III - II - V - VI
- C) II - IV - III - V - I - VI
- D) III - II - V - IV - VI - I

13. Uzun kış gecelerinden birini yaşıyorduk. Annem, babam ve kardeşimle birlikte Zehralara gidecektik. Hemen her yıl birkaç defa biz onlara giderdik, onlar da bize gelirlerdi. Hele kış geceleri bir başka olurdu bu ziyaretler. Sobanın başına toplanır, kestane pişirir, mısır patlatır, masallar anlatır, çeşitli oyunlar oynardık. Zehra'nın dedesi ve ninesi de bize katılırdı. Onlar da pek çok masal, tekerleme ve bilmece biliyorlardı. Bize de ilginç şeyler anlatırlardı. Biz de onlardan öğrendiklerimizi arkadaşlarımıza anlatırdık.

Bu parçada yararlanılan anlatım tekniği aşağıdakilerden hangisidir?

- A) Öyküleme
- B) Betimleme
- C) Açıklama
- D) Tartışma

1.

Kunduzlar Alaska'da Yeni Yaşam Alanları Oluşturuyor

- 1 Kuzey Amerika kunduzları adıyla da bilinen Yeni Dünya kunduzları, Alaska tundrasında canlılar için yeni yaşam alanları oluşturuyor. Barajlar inşa ederek küçük akarsuların derinleşip genişlemesine, göletler oluşmasına neden oluyor. Bu yeni oluşumlar uydu görüntülerinde bile fark edilebiliyor.



- 2 Alaska'da kunduzların yaşadığı bölgelerde biyolojik çeşitliliğin arttığı gözlemlenmiştir. Su barajların arkasında birikerek derinleşmiş. Bunun sonucunda soğuk havalarda yüzeydeki buzun altında suyun donmadığı yerler kalmaya başlamış. Bu da balıklar ve iki yaşamlılar için sürekliliği olan yaşam alanları sağlamış.

- 3 Beyaz oklar kunduzların inşa ettiği barajları, sarı ok ise bir kunduz yuvasını gösteriyor. Kunduzlar Alaska'daki küçük bir akarsuyun çevresini sulak alana dönüştürerek yeni bir yaşam alanı oluşmasına neden olmuş.

- 4 Tundra, kutup bölgelerine yakın yerlerde görülen çalı, yosun ve kısa boylu bitki topluluklarının oluşturduğu bir bitki örtüsüdür.

Numaralanmış bölümlere aşağıdaki alt başlıklardan hangisi getirilemez?

- A) Yeni Oluşumlar
B) Biyolojik Çeşitlilik ve Kunduzlar
C) Kunduz Yuvaları
D) Tundra ve Oluşum Aşamaları

SÖZEL MUHAKEME



1. Aşağıda Kahraman ailesine ait bir soy ağacı verilmiştir.

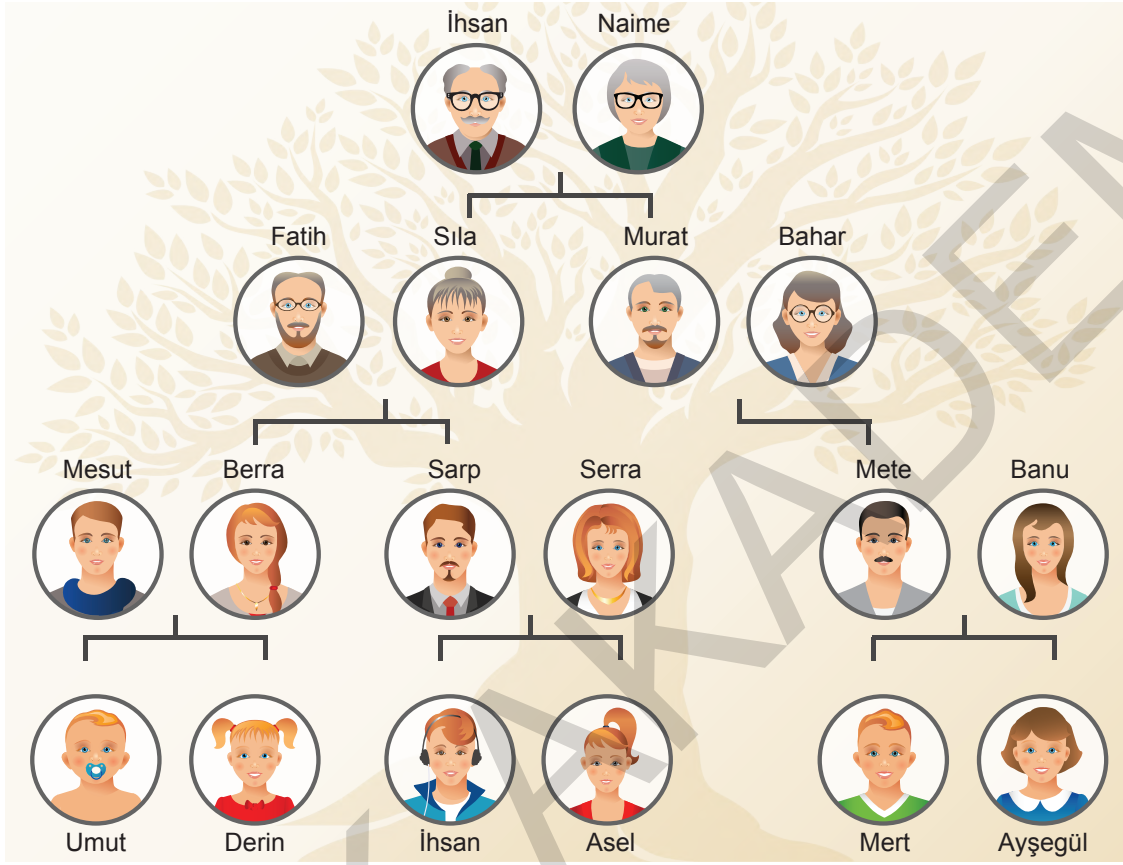

Bu ailenin son çocukları Umut, Derin, İhsan, Asel, Mert ve Ayşegül'dür.

Bu kişilerle ilgili bilinenler şunlardır:

- Umut'un bir kız kardeşi vardır.
- İhsan'ın babaannesi Sıla'dır.
- Mert'in büyükbabası Murat'tır.
- Berra Asel'in halasıdır.
- Derin ve Mert kardeş değildir.

Bu kişilerin doğru sıralaması aşağıdakilerin hangisidir?









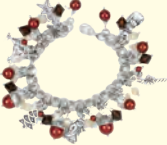

- | | | | | | | |
|----|------|---------|-------|---------|-------|---------|
| A) | Umut | Derin | İhsan | Asel | Mert | Ayşegül |
| B) | Umut | Ayşegül | İhsan | Derin | Mert | Asel |
| C) | Umut | Derin | Mert | Ayşegül | İhsan | Asel |
| D) | Umut | Ayşegül | İhsan | Asel | Mert | Derin |

1. Bir sergide beş ayrı bölüm oluşturulmuştur. Hatice, Melek, Fatma, Ayşe ve Beyhan adlı komşular sergide satmak üzere ürünler getirmiştir.

- Sergide yemek, takı, örgü, süs eşyası ve çiçek tasarımı bölümleri oluşturulmuştur.
- Her biri ikişer ürünle sergiye katılmıştır.
- Sadece Hatice Hanım sergiye aynı üründen getirmiştir.
- Ayşe Hanım örgü yelek getirmiştir. Fatma Hanım revani tatlısı getirmiştir.
- Beyhan, Melek ve Fatma çiçek tasarımı yapmıştır.

Sergideki ürünlerin sayısı aşağıdaki gibidir:

Ürün Türü	Yemek	Takı	Örgü	Süs	Çiçek
Sayısı		 	  		  

Buna göre bu kişilerin getirdiği ürünlerle ilgili,

I.

Hatice	Melek	Fatma	Ayşe	Beyhan
Örgü	Takı	Yemek	Örgü	Takı
Örgü	Çiçek	Çiçek	Süs	Çiçek

II.

Hatice	Melek	Fatma	Ayşe	Beyhan
Örgü	Takı	Yemek	Örgü	Takı
Örgü	Çiçek	Çiçek	Süs	Süs

III.

Hatice	Melek	Fatma	Ayşe	Beyhan
Takı	Örgü	Yemek	Örgü	Örgü
Takı	Çiçek	Çiçek	Süs	Çiçek

tablolarından hangileri kesin olarak yanlıştır?

- A) Yalnız II B) I ve II C) II ve III D) I, II ve III

2 ve 3. soruları aşağıdaki metne göre cevaplayınız..

Bir okulda Türkçe öğretmeni, Mehmet Akif ERSOY, Necip Fazıl KISAKÜREK, Fazıl Hüsnü DAĞLARCA, Yahya Kemal BEYATLI, Orhan Veli KANIK, Cahit Sıtkı TARANCI ve Yunus EMRE'nin şiirlerinden birini okuyup açıklamasını yapacaktır. Pazartesi günü başlanacak bu çalışma sonraki hafta içi sona erecektir. Bu program ile ilgili bilinenler şunlardır:

- Okulda her gün sadece bir şairin şiiri işlenecektir.
- Mehmet Akif ERSOY ile Necip Fazıl KISAKÜREK arasında üç şair işlenecektir.
- Fazıl Hüsnü DAĞLARCA ile Orhan Veli KANIK'ın arasında Yahya Kemal BEYATLI işlenecektir.
- İlk gün Cahit Sıtkı TARANCI işlenecektir.
- Son gün Yunus EMRE işlenecektir.
- Fazıl Hüsnü DAĞLARCA'nın şiiri Orhan Veli KANIK'ın şiirinden daha önce işlenecektir.



Mehmet Akif ERSOY

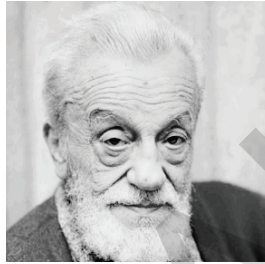

Necip Fazıl KISAKÜREK



Fazıl Hüsnü DAĞLARCA



Yahya Kemal BEYATLI



Orhan Veli KANIK



Cahit Sıtkı TARANCI



Yunus Emre

2. Necip Fazıl KISAKÜREK'in şiiri salı günü okunup açıklandıysa Necip Fazıl KISAKÜREK ile Yunus EMRE arasında kaç kişinin şiiri okunmuştur?

- A) 1
- B) 2
- C) 3
- D) 4

3. Buna göre çarşamba günü hangi şairin şiiri okunup açıklanacaktır?

- A) Fazıl Hüsnü DAĞLARCA
- B) Yahya Kemal BEYATLI
- C) Orhan Veli KANIK
- D) Cahit Sıtkı TARANCI

2. Bir koşu yarışmasına; Efe, Mehmet, Abdullah, Selinay, Sude, Selin ve Zeynep adlı öğrenciler katılmıştır. Yarışmadaki sıralarıyla ilgili şunlar bilinmektedir:

Yarışmada birinci olan ne Abdullah ne de Mehmet'tir.

- Yarışmayı Selinay'dan hemen sonra bitiren kişi Sude'dir.
- Efe yarışmayı 5. sırada tamamlamıştır.
- Selin'den hemen sonra Zeynep koşuyu bitirmiştir.

Bu bilgilere göre Sude'nin 2. ve Abdullah'ın 6. sırada koşuyu tamamladığı bilindiğine göre aşağıdakilerden hangisi doğrudur?

- A) Mehmet yarışmada 7. sıradadır.
B) Zeynep yarışmayı 3. olarak tamamlamıştır.
C) Selin yarışmanın birincisidir.
D) Selinay yarışmayı 4. olarak tamamlamıştır.



3. Yandaki görselde atla gezi yapılacak bir alan ve bu alandaki dinlenme noktası gösterilmiştir.

Bu alanda atla gezinti yapan Ayşe, Tuğçe, Fatma, Şevval adlı 4 kişinin güzergâhlarıyla ilgili şunlar bilinmektedir:

- At binicileri her durağı yalnız bir kere kullanabilmektedir.
- Ayşe 6, Tuğçe 4, Fatma 4, Şevval 4 durak kullanmıştır.
- Gezintiye Ayşe A durağından, Tuğçe C durağından başlamıştır.
- Bütün at binicileri B durağını kullanmıştır.
- Gezintiyi Fatma H durağında, Şevval C durağında tamamlamıştır.

Bu bilgilere göre aşağıdakilerden hangisi kesinlikle doğrudur?

- A) Şevval E durağını kullanmıştır.
B) Ayşe H durağını kullanmıştır.
C) Fatma D durağını kullanmıştır.
D) Tuğçe A durağını kullanmıştır.

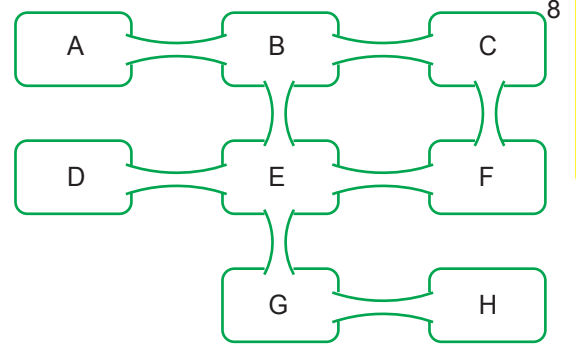

4 ve 5. soruları aşağıdaki metne göre cevaplayınız..



Meyve



Sebze

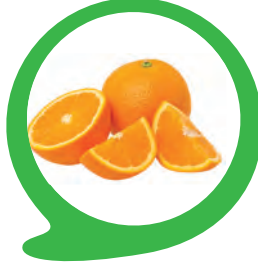

Meyve



Sebze



Sebze



Sebze



Sebze

Mine, Zeynep, Ceyda, Hasret adlı dört kişi pazara gitmişlerdir.

- Elma, yeşil fasulye, havuç, yeşil biber, portakal, ıspanak, soğan alınan ürünlerdir.
- Zeynep hariç herkes iki ürün almıştır.
- Mine'nin aldıklarından biri meyvedir ve Mine, yeşil renkli bir ürün almamıştır.
- Hasret soğan ve fasulye almıştır.
- Meyve alanlardan biri de Zeynep'tir.
- Herkesin aldığı ürün birbirinden farklıdır.

4. Buna göre aşağıdakilerden hangisi kesinlikle doğrudur?

- A) Mine elma almıştır.
- B) Zeynep portakal almıştır.
- C) Ceyda ıspanak almıştır.
- D) Mine'nin aldıklarından biri yeşil biberdir.

5. Bu bilgilere göre kimlerin hangi ürünü ya da ürünleri aldığı kesin olarak bellidir?

- A) Hasret - Ceyda
- B) Hasret - Mine
- C) Zeynep - Ceyda
- D) Hasret - Zeynep

1. Lale yeni aldığı kitaplarını kitaplığına yerleştirecektir. Bu sırada dikkat edeceği noktalar şu şekildedir:

- Kitaplar türüne uygun rafta olmalıdır.
- Alfabetik sıra göz önünde bulundurulmalıdır.

Lale'nin kütüphanesindeki kitapların adlarının baş harflerine göre sıralanışı aşağıdaki gibidir:

					Şiir			R	D	B
Roman				Z	Y	T	K	A		
Araştırma - İnceleme	V	T	S	O	N	M	K	D	A	

Not: Kitap adları büyük punto ile yazılmıştır.

Buna göre Lale'nin aldığı,



kitapları ile ilgili aşağıdakilerin hangisi söylenemez?

- I. kitap en alt rafta ikinci kitaptan sonra gelir.
- II. kitap en üst rafta ilk sıraya gelir.
- III. kitap I. kitapla aynı raftadır.
- IV. kitap orta raftadır.

1 ve 2. soruları aşağıdaki metne göre cevaplayınız..



Bir okulun girişinde 1'den 7'ye kadar numaralanmış yan yana yedi tane şövaleye A, B, C, D, E resimleri yerleştirilecektir. Bununla ilgili şu bilgiler bilinmektedir:

- A ve D resimleri ikişer şövaleye, diğer resimler birer şövaleye yerleştirilecektir.
- C resmi, A ve D resimlerinin bulunduğu şövalelerin arasındaki panoya yerleştirilecektir.
- A ve D'nin diğer resimleri yan yana olan şövalelere yerleştirilecektir.
- B resmi 3 numaralı şövaleye yerleştirilecektir.



A



B



C



D



E

1. Aşağıdakilerden hangisi kesinlikle yanlıştır?

- A) E resmi 5 numaralı şövaleye yerleştirilecektir.
- B) A resmi 1 numaralı şövaleye yerleştirilecektir.
- C) C resmi 5 numaralı şövaleye yerleştirilecektir.
- D) D resmi 2 numaralı şövaleye yerleştirilecektir.

2. E resminin 4 numaralı şövaleye yerleştirildiği durumda aşağıdakilerden hangisi kesinlikle doğrudur?

- A) C resmi 5 numaralı şövaleye yerleştirilecektir.
- B) 2 numaralı şövaleye kayıklı resim yerleştirilecektir.
- C) D resmi 1 numaralı şövaleye yerleştirilecektir.
- D) 6 numaralı şövalede mavi ağaçlar vardır.

5.



Mimar Sinan Camii



Dolmabahçe Sarayı



İshak Paşa Sarayı



Mağlova Su Kemerini

Türkiye'de inşa edilen bu mimari yapılarla ilgili verilen bilgiler şöyledir:

- İshak Paşa Sarayı, Topkapı Sarayı'ndan sonra inşa edilmiştir.
- Mimar Sinan Camisi inşa edildiğinde bir mimari yapı inşa edilmişti.
- Mağlova Su Kemerini'nden önce ve sonra inşa edilen yapılar vardır.
- Mimar Sinan Camisi, İshak Paşa Sarayı'ndan önce inşa edilmiştir.

Bu bilgilere göre mimari yapıların inşa edildiği tarihler aşağıdakilerden hangisinde doğru verilmiştir?

	1478	1551	1554	1784
A)	Mağlova Su Kemerini	Topkapı Sarayı	İshak Paşa Sarayı	Mimar Sinan Camisi
B)	İshak Paşa Sarayı	Mağlova Su Kemerini	Topkapı Sarayı	Mimar Sinan Camisi
C)	Mağlova Su Kemerini	Topkapı Sarayı	Mimar Sinan Camisi	İshak Paşa Sarayı
D)	Topkapı Sarayı	Mimar Sinan Camisi	Mağlova Su Kemerini	İshak Paşa Sarayı

6. Hem gezmeyi seven hem de gezdiği yerleri fotoğraflamayı seven Tahir her ay farklı bir kente gitmiştir. Bu fotoğrafçının gittiği yerleri fotoğraflaması ile ilgili şunlar bilinmektedir:

Fotoğrafçı Tahir;

- Karadeniz Bölgesi'nde Ordu, Trabzon, Rize
- Akdeniz Bölgesi'nde Mersin, Isparta, Adana
- Ege Bölgesi'nde İzmir, Denizli, Manisa
- Marmara Bölgesi'nde İstanbul, Balıkesir, İzmit kentlerini fotoğraflayacaktır.

Ayrıca Tahir'in,

- 2, 6 ve 11. aylarda Karadeniz Bölgesi'nde bulunan bir kenti fotoğrafladığı,
- Marmara Bölgesi'ne her gittiğinde hemen sonra Karadeniz Bölgesi'ni fotoğrafladığı,
- Son olarak Akdeniz Bölgesi'nde bulunan bir kenti fotoğrafladığı bilinmektedir.

Fotoğrafçı Tahir'in 1. ay İstanbul'u, 10. ay ise Balıkesir'i fotoğrafladığı biliniyorsa fotoğrafçı kaçınıcı ayda İzmit'i fotoğraflamış olabilir?

A) 4.

B) 5.

C) 7.

D) 8.

5. Esmâ, Sümeyye, Kezban, Hasan ve Murat yakan top oynamak istemiştir. Bu oyunda iki kişi karşılıklı geçerek ortadakileri topla vurmaya çalışacaktır. Vurulan oyundan çıkacaktır. Top atacak kişileri belirlemek için aralarında bir koşu yarışı düzenlemiştir. Yarışmayı kazanan ve 2. olan kişiler top atmaya hak kazanmıştır.

Bu kişilerin konumları aşağıdaki gibidir:

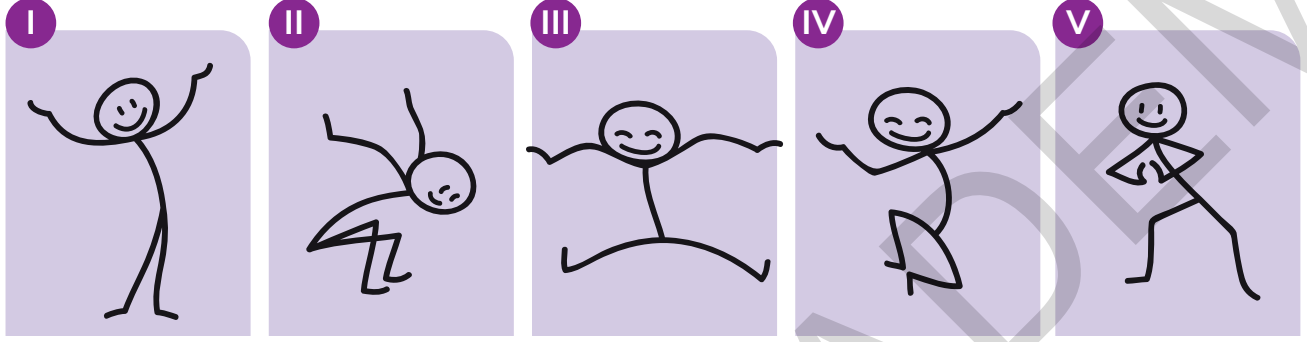

- Top atarlardan biri kızdır.
- Esmâ ortadadır ve IV. kişi değildir.
- Hasan koşu yarışını 1. bitirmiştir.
- Sümeyye Murat'ın yanındadır.
- Murat III. kişidir.

Buna göre aşağıdakilerin hangisi yanlıştır?

- A) Hasan I. oyuncudur. B) Sümeyye ortadaki oyuncularından biridir.
C) Esmâ II. oyuncudur. D) IV. kişi erkektir.

6. Ece, Tuğba, Ada, Melis adlı dört kişi bir kuruyemiştirden antep fıstığı, ceviz, badem ve kaju almıştır. Kimin ne aldığı ile ilgili şu bilgiler verilmiştir:

- Herkes birbirinden farklı türde kuruyemiştir almakla birlikte sadece iki kişi aynı kuruyemiştirten almıştır.
- Alınan ürünler bir kiloluk paketler hâlinindedir.
- Melis, kalorisi en yüksek kuruyemiştirten almıştır.
- Tuğba, kalorisi en düşük 2. kuruyemiştir almıştır.
- Ece, Melis'in aldığı kuruyemiştirin aynısından ve farklı bir kuruyemiştirten almıştır.
- Ada'nın aldığı kuruyemiştir en düşük kalorili kuruyemiştir değildir.
- Kaju 553 kalori, antep fıstığı 562 kalori, ceviz 654 kalori ve badem 576 kalori olarak hesaplanmıştır (100 gr için).

Bu bilgilere göre aşağıdakilerden hangisi yanlıştır?

- A) Melis, ceviz almıştır. B) Tuğba, kaju almıştır.
C) Ece, kaju ve ceviz almıştır. D) Ada, badem almıştır.

GÖRSEL OKUMA YORUMLAMA



2. Aşağıda ekmek ürünü ile ilgili görseller verilmiştir.



Bu ürünün sofralara gelmesi için aşağıdaki aşamalardan geçmesi gerekir:

Üretim: Toprakтан, hayvanlardan, bitkilerden vb. ürün sağlama, mal ve hizmet olarak yeni şeyler ortaya koyma.

Tüketim: Üretilen mal ve hizmetlerin; gereksinim ve isteklerini karşılamaları amacıyla insanlar tarafından kullanılmasıdır.

Pazarlama: Bir malın, bir ürünün, bir hizmetin vb. satışını artırmak ereğiyle satış elemanları yetiştirme, piyasa durumunu ve gereksinimini saptama, tanıtmaya, paketleme gibi etkinliklerin tümü.

Buna göre,

- I. Görsellerin çoğu bir ürünün üretim aşamasını anlatmaktadır.
- II. Pazarlamaya dair bir görsel bulunmamaktadır.
- III. Tüketim aşaması son görselle başlar.

yargılarından hangilerine ulaşılabilir?

- A) Yalnız I B) I ve II C) II ve III D) I, II ve III

3.



Türkiye'de Yıllara Göre Karşılaştırma

	1996	2001
Kütüphane Sayısı	1260	1412
Kitap Sayısı	10 899 127	12 221 392
Okuyucu Sayısı	22 523 449	11 698 602
Kayıtlı Üye Sayısı	1 004 681	254 007
Ödünç Verilen Kitap Sayısı	4 507 508	2 164 324
Satın Alınan Kitap Sayısı	129 450	13 862

Bu tabloya göre aşağıdakilerden hangisine ulaşamaz?

- A) 2001 yılındaki kitap sayısı ile okuyucu sayısı arasındaki fark altı yüz binden daha azdır.
 B) 2001 yılındaki okuyucu sayısında 1996 yılına göre neredeyse yarı yarıya bir düşüş gözlenmektedir.
 C) 2001 yılında 1996 yılına göre sadece kütüphane ve kitap sayısında bir artış söz konusudur.
 D) 2001 yılında en fazla düşüş "kayıtlı üye sayısı"nda yaşanmıştır.

4.



Sözel Yetenek

İfade edilmiş kavramları öğrenebilme, sorunları algılayıp çözebilme ve düşünceleri doğru, açık bir biçimde anlatabilme gücünü ifade eder.

Sözel yetenek, sosyal bilimlerde (tarih, coğrafya, felsefe, edebiyat, sosyoloji, psikoloji, hukuk, dil bilimi, halkla ilişkiler, basın-yayın gibi alanlarda) gerekmektedir.

Sayısal Yetenek

Sayılarla ifade edilen problemleri çözebilme, sayısal kavramları daha çabuk öğrenebilme ve sayılarla akıl yürütebilme gücünü gösterir.

Bütün temel bilimlerde (fizik, kimya, biyoloji, matematik, astronomi gibi) aynı zamanda tıp, veterinerlik gibi sağlık bilimleri ve mühendislik alanında başarı için gerekli bir yetenektir.

Görselden hareketle aşağıdaki kişilerden hangisinin astronomi bölümünü seçmesi daha uygundur?

- A) Ayşe, düzenli olarak kitap okur ve sosyal yönden güçlü biridir.
 B) Selen, matematiksel işlemleri hızlı bir şekilde yapar ve fen bilimlerine de ilgisi vardır.
 C) Şevval'in hitap yeteneği çok iyidir, topluluk karşısında konuşmayı çok sever.
 D) Betül, münazara yarışmalarına katılmayı ve şarkı sözü yazmayı sever.

4.

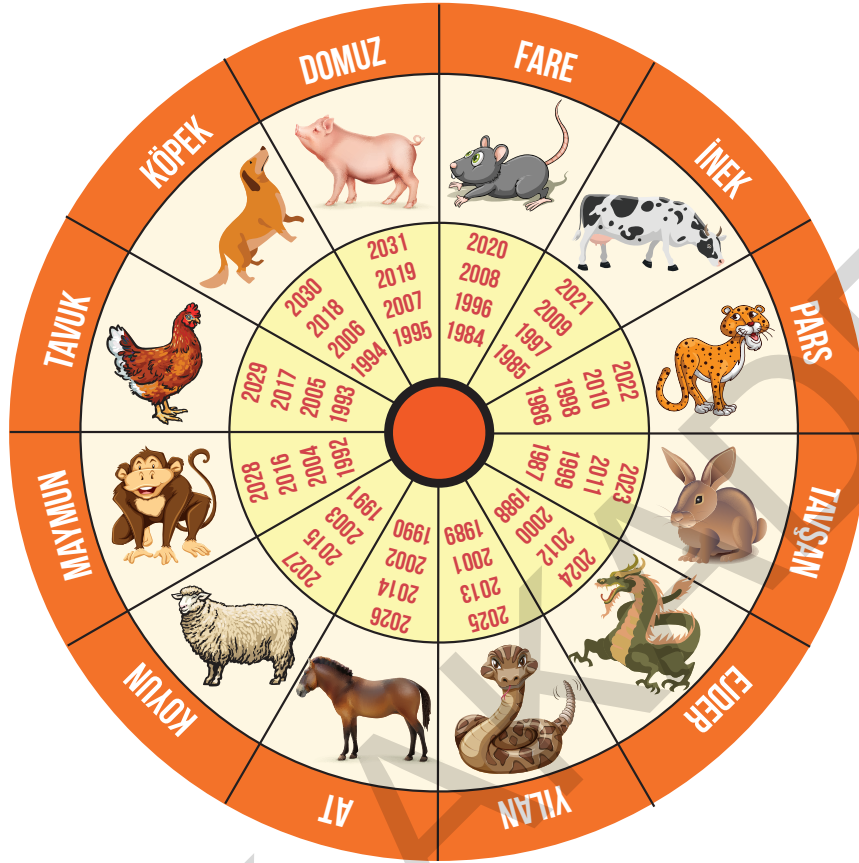
**ÇIÇKAN CILI (Fare Yılı):**

Konuşmalarıyla başkalarının takdirini üzerlerine çekebilirler. Yüzlerce kilometrelik uzaklıktaki bir olaydan anında haberdar olurlar.

COLBORS CILI (Bars/Pars Yılı):

Güçlü, kuvvetli, gayretli ve askerlik tabiatına daha uygun kişilerdir. Sertlikleri ve hükmedici tavırlarıyla çok çabuk fark edilirler. Bazıları kavgacıdır.

UY CILI (İnek Yılı):

Akıllı ve bilinçlidirler. Bir konu hakkında doğru ve akılcı düşünebilme kabiliyetine ve becerisine sahiptirler.

QOYON CILI (Tavşan Yılı):

Çok merhametlidirler. Tavşan, tabiat olarak korkak bir canlıdır. Korktuğunda hızla kaçar. Bu yılda doğanlar da bu özelliği kendilerinde taşırlar.

Ahmet, kedileri ve köpekleri çok sever. Evinde bir tane muhabbet kuşu besler ve bunun yanı sıra sokaktaki sahipsiz hayvanlara mutlaka yemek verir. Sokaktaki hayvanları beslemeyi, onlara yardım etmeyi sevmesine rağmen onlara çok yaklaşamaz, üzerine doğru gelen her canlıdan tedirgin olur.

Bu görselde verilen açıklamalara göre Ahmet aşağıdaki yıllardan hangisinde doğmuş olabilir?

A) 1997

B) 2008

C) 1998

D) 2011

1. Aşağıda kâğıt katlama sanatı ile hayalet ve koyun yapım aşamaları verilmiştir.

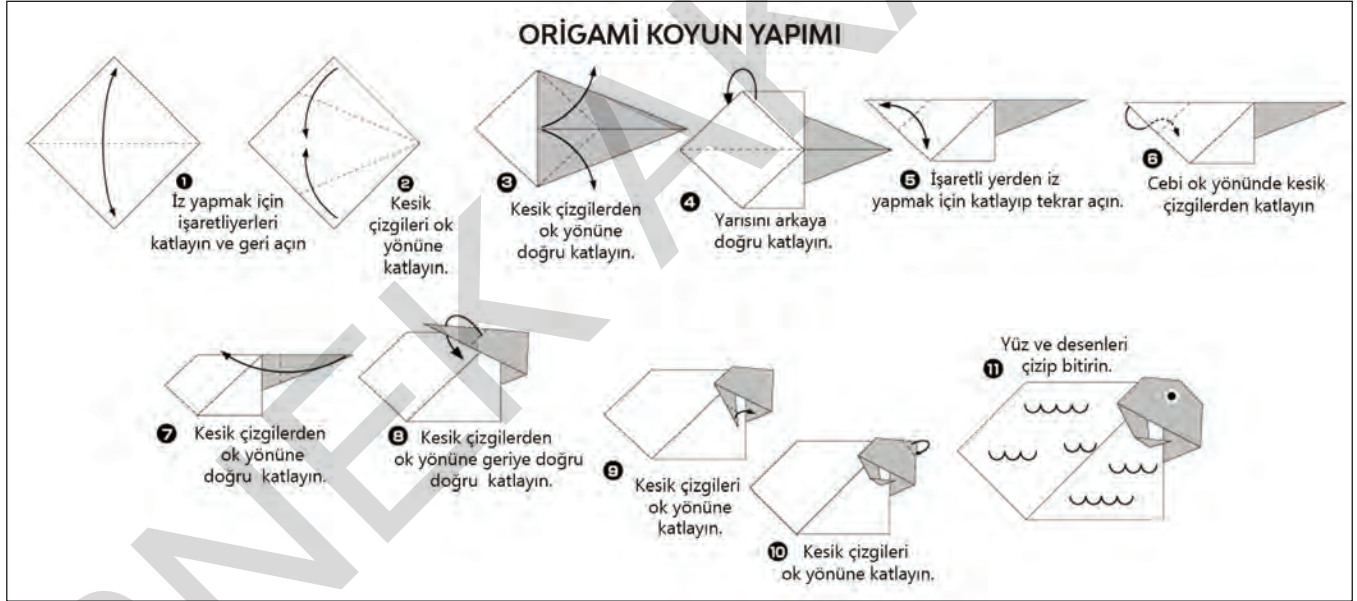
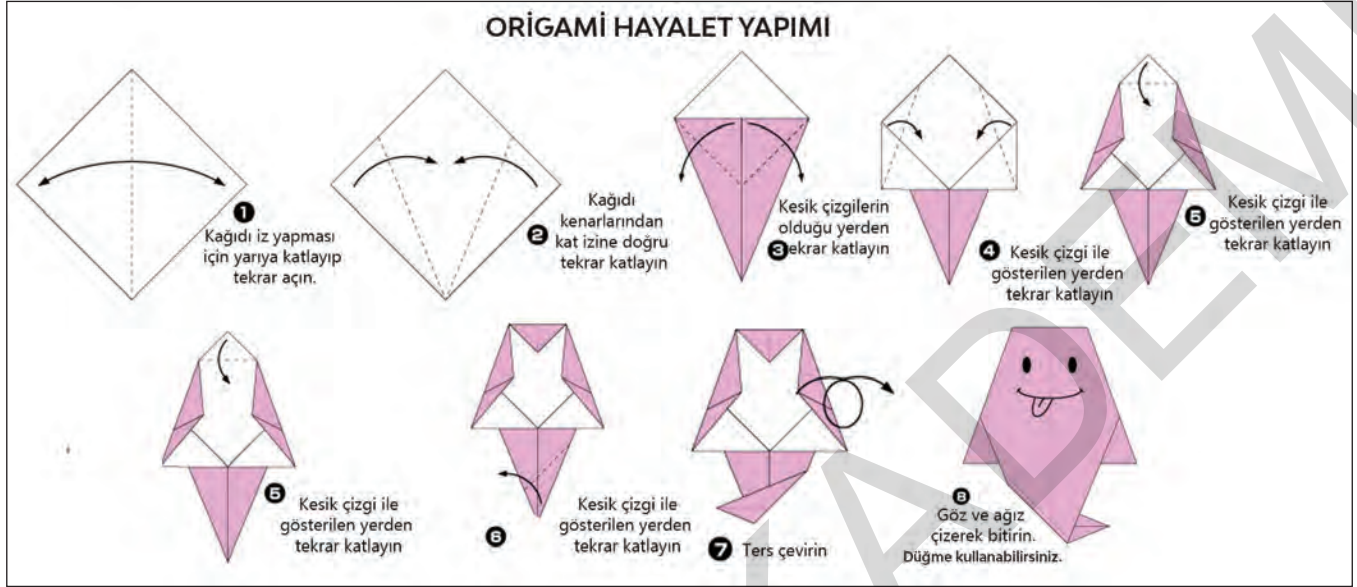

Bu görsellerden hareketle origami sanatı ile ilgili,

- I. Özellikle hayvan figürleri yapmak için kullanılır.
- II. Farklı figürlerin elde edilmesi için aynı ya da benzer aşamalar uygulanabilir.
- III. Kâğıda ek olarak farklı malzemeler kullanılabilir.

Yargılarından hangileri kesin olarak söylenir?

- A) Yalnız I B) I ve II C) II ve III D) I, II ve III

1. Aşağıda bir üniversitenin beş günlük çevrim içi tanıtım günlerine ait program verilmiştir.

	Ankara Üniversitesi Genel Tanıtımı Prof. Dr. Erkan İBİŞ	1 Haziran 2020	11:00
	Dil ve Tarih-Coğrafya Fakültesi Prof. Dr. İhsan ÇİÇEK	2 Haziran 2020	11:00
	Dış Hekimliği Fakültesi Prof. Dr. Gürkan GÜR	2 Haziran 2020	13:00
	Eczacılık Fakültesi Prof. Dr. Gülbin ÖZÇELİKAY	3 Haziran 2020	11:00
	Eğitim Bilimleri Fakültesi Prof. Dr. Fatma HAZIR BIKMAZ	3 Haziran 2020	13:00
	Fen Fakültesi Prof. Dr. Selim Osman SELAM	4 Haziran 2020	11:00
	Güzel Sanatlar Fakültesi Prof. Dr. Ömer ADIGÜZEL	4 Haziran 2020	13:00
	Hemşirelik Fakültesi Prof. Dr. Tülin BEDÜK	5 Haziran 2020	11:00
	Hukuk Fakültesi Prof. Dr. Muharrem ÖZEN	5 Haziran 2020	13:00

Bu programdan hareketle,

- I. Her bir fakülte farklı bir profesör tarafından tanıtılacaktır.
- II. 1-5 Haziran arasında tanıtımlar için 11.00 ve 13.00 olmak üzere iki saat belirlenmiştir.
- III. Fakülte tanıtımları en fazla iki saat sürecek şekilde planlanmıştır.

yargılarından hangilerine ulaşılabilir?

- A) Yalnız I B) I ve III C) II ve III D) I, II ve III

2.

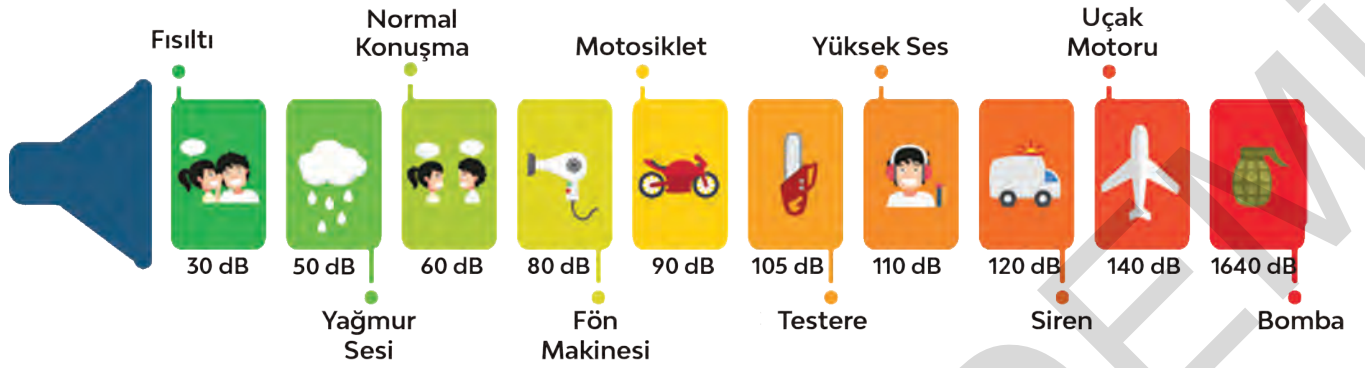

Aşağıdaki tabloda bazı duyum aralıkları verilmiştir. Bu tablodan hareketle aşağıdaki görsel hazırlanmıştır:



Görsel hazırlanırken bazı örnekler yanlış yerleştirilmiştir. Bu yüzden bazı yer değişiklikleri yapmak gerekmektedir.

Aşağıdakilerin hangisi bu yer değişikliklerinden biri değildir?

A) 1 ve 2

B) 3 ve 7

C) 5 ve 6

D) 4 ve 8

3.



Kilim; halı gibi kullanılan döşeme, sedir, divan vb. yerlere serilen, çeşitli renk ve çizgilerle süslü, havsız, kalın kıl ya da yün dokumaya verilen isimdir.

Motif, halı ve kilim üzerinde görülen kompozisyon unsurlarından biridir. Bu, nokta halinde en küçük ve basit bir şekilden madalyon gibi en mükemmel bir şekle kadar değişir. Motifler bir araya gelerek desenleri oluşturur. Desen ve motifler de çeşitli şekillerde ortaya çıkarak gelenekselleşir.



Türk kilimlerinde en çok kullanılan motifler; hayvansal motifler, bitkisel motifler, geometrik motifler, karışık, sembolik motiflerdir.



Yukarıda Türk kilimi hakkında bazı özellikler verilmiştir.

Açıklamalarda verilen bilgilere göre aşağıdakilerden hangisi Türk kilimlerinden biri değildir?

A)



B)



C)

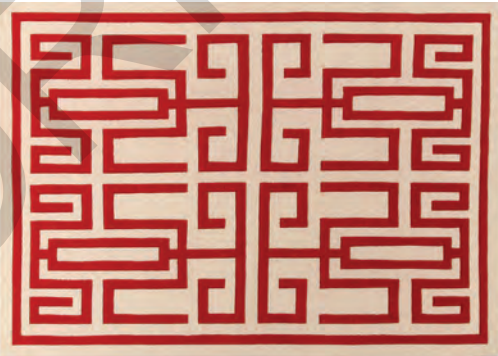

D)



4. Sanat bir duygunun, bir hayalin, bir tasarı ya da güzelliğin insanda oluşturduğu estetik karşılıktır ancak sanat, insanın yaşamla ilgili, bir başka deyişle günlük ihtiyaçlarını karşılamaya yaramaz. İşte bunun için maddi ve pratik ihtiyaçlarımızı karşılamayı amaçlayan çıraklık, kalfalık ve ustalık gibi deneyim aşamaları olan işlere "zanaat" denir. Zanaatın kendine özgü özellikleri şunlardır:

- Temel işlevi yararlı olmaktır.
- Malzemesi taş, toprak, çeşitli metaller, cam, deri, ahşap gibi maddi unsurlardır.
- El becerisine dayalı olarak gündelik ihtiyaçlara dönük araç gereç üretmeyi hedefler.
- Eğitimle kuşaktan kuşağa aktarılan özel beceriler, teknikler içerir.
- El becerisine dayalı olması, seri üretim karşısında günden güne güç kaybetmesine neden olmuştur.

Bu bilgilere göre aşağıdakilerden hangisi zanaat değildir?



2. Anıl iki kazak almış ve kazaklarını nasıl yıkaması gerektiği ile ilgili aşağıdaki talimatları incelemiştir.

SEMBOLLER												
Makine Yıkama Sembolleri		Normal yıkama		Ütü istemez		Hassas- Narin yıkama		Etle yıkama		Yıkanmaz		Sıklmaz
	YIKAMA	Su Dereceleri	Maksimum Sembol(ler)	95°C •••	70°C ••	60°C ••	50°C •••	40°C ••	30°C •			
Kurutma Sembolleri		Kurutucuda kurutulabilir		Ütü istemez		Hassas / Narin kurutma		Kurutucuda kurutulmaz		Kurutma yapılmaz		Kuru temizleme yapılmaz
	KURUTMA	Kurutma Ayarları	Herhangi bir sıcaklıkta	Yüksek sıcaklıkta	Orta sıcaklıkta	Düşük sıcaklıkta	Isı olmadan	Asarak kurulum	Sererek kurulum	Isık asarak kurulum	Gölgede sererek kurulum	Kuru temizleme yapılabilir
Ütü		Ütü		Yüksek Sıcaklıkta ütülenir		Orta Sıcaklıkta ütülenir		Düşük Sıcaklıkta ütülenir		Ütülenmez		Buharsız ütülenir
	ÜTÜ	Kuru veya Buharlı	Maksimum ısı	200 °C	150 °C	110 °C						
AĞARTICI		Bütün ağartıcılar kullanılır		Çamaşır suyu kullanılabilir		Ağartıcı kullanılmaz		Sadece kloruz ağartıcılar kullanılabilir				

Anıl'ın aldığı kazaklarda,

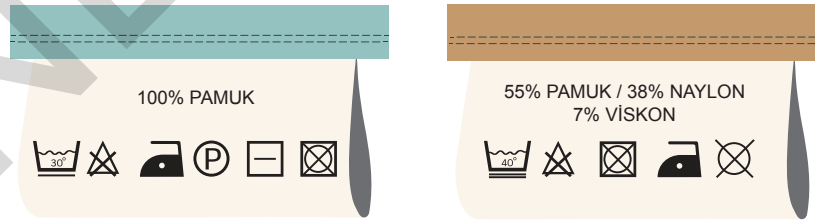

sembolleri yer aldığına göre Anıl'ın aşağıdakilerin hangisini yapması doğru olmaz?

- İkisi için de ağartıcı ya da kurutucu kullanmamalıdır.
- İkisini de düşük sıcaklıkta ütülemelidir.
- İkisini de 30 derecede yıkayabilir.
- İkisini de kuru temizleme yapabilir.

2.

TÜRKİYE CUMHURİYETİ
İÇİŞLERİ BAKANLIĞI

ÇARŞI VE MAHALLE BEKÇİLERİ

Polis - Bekçi Yetki Karşılaştırması

ÖNLEYİCİ YETKİLER						
01 DURDURMA YETKİSİ POLİS ÇMB ✓ ✓	02 KİMLİK SORMA YETKİSİ POLİS ÇMB ✓ ✓	03 YOKLAMA / KONTROL YETKİSİ POLİS ÇMB ✓ ✓	04 ÖNLEME ARAMA YETKİSİ POLİS ÇMB ✓ ✗	05 DENETİM YAPMA YETKİSİ POLİS ÇMB ✓ ✗	06 İSTİHBARAT TOPLAMA, İLETİŞİMİN TESPİTİ, TEKNİK ARAÇLA İZLEME YETKİSİ POLİS ÇMB ✓ ✗	
ADLİ YETKİLER						
01 YOKLAMA VE MUHAFAZA ALTINA ALMA YETKİSİ POLİS ÇMB ✓ ✓	02 ZOR KULLANMA YETKİSİ POLİS ÇMB ✓ ✓	03 SİLAH KULLANMA YETKİSİ POLİS ÇMB ✓ ✓	04 SUÇA EL KOYMA YETKİSİ POLİS ÇMB ✓ ✓	05 BİLGİ ALMA YETKİSİ (İFADE ALMA) POLİS ÇMB ✓ ✗	06 ADLİ ARAMA VE EL KOYMA YETKİSİ POLİS ÇMB ✓ ✗	07 OLAY YERİ İNCELEME YAPMA YETKİSİ POLİS ÇMB ✓ ✗
08 PARMAK İZİ VE FOTOĞRAF ALMA YETKİSİ POLİS ÇMB ✓ ✗	09 GÖZALTINA ALMA YETKİSİ POLİS ÇMB ✓ ✗	10 KİŞİLERİN İKAMETGAH VE İŞ ADRESLERİNDEN AYRILMAMALARI İSTEME YETKİSİ POLİS ÇMB ✓ ✗	11 TEŞHİS YAPTIRMA YETKİSİ POLİS ÇMB ✓ ✗	12 YER GÖSTERME YAPTIRMA YETKİSİ POLİS ÇMB ✓ ✗	13 İFADE ALMA YETKİSİ POLİS ÇMB ✓ ✗	

Bu karşılaştırma tablosundan hareketle,

- Göz altına alma yetkisi polise aittir.
- Bekçiler teşhis yaptıramaz.
- Polis silah kullanabilirken bekçiler kullanamaz.
- Bekçiler bilgi alabilir ancak arama yapamaz.
- Bekçinin olay yeri inceleme yetkisi yokken suça el koyma yetkisi vardır.

ifadelerinden kaçının doğru olduğu söylenebilir?

A) 2

B) 3

C) 4

D) 5

1. Aşağıda bir doktor sitesi ile ilgili istatistiksel verilerden hareketle bazı bilgiler verilmiştir.

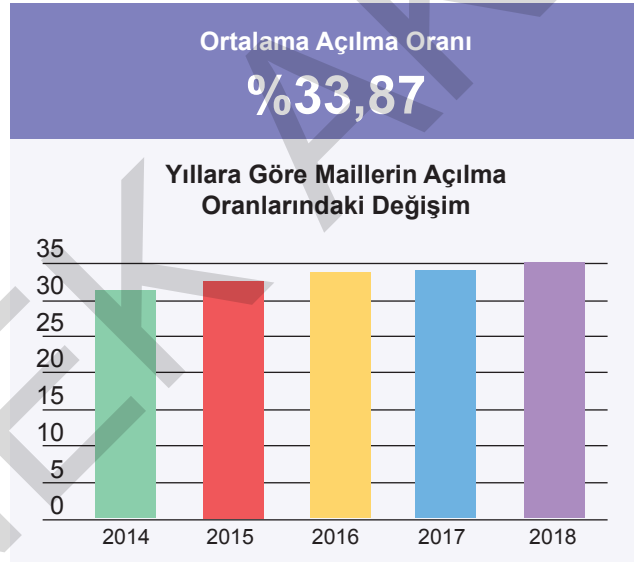
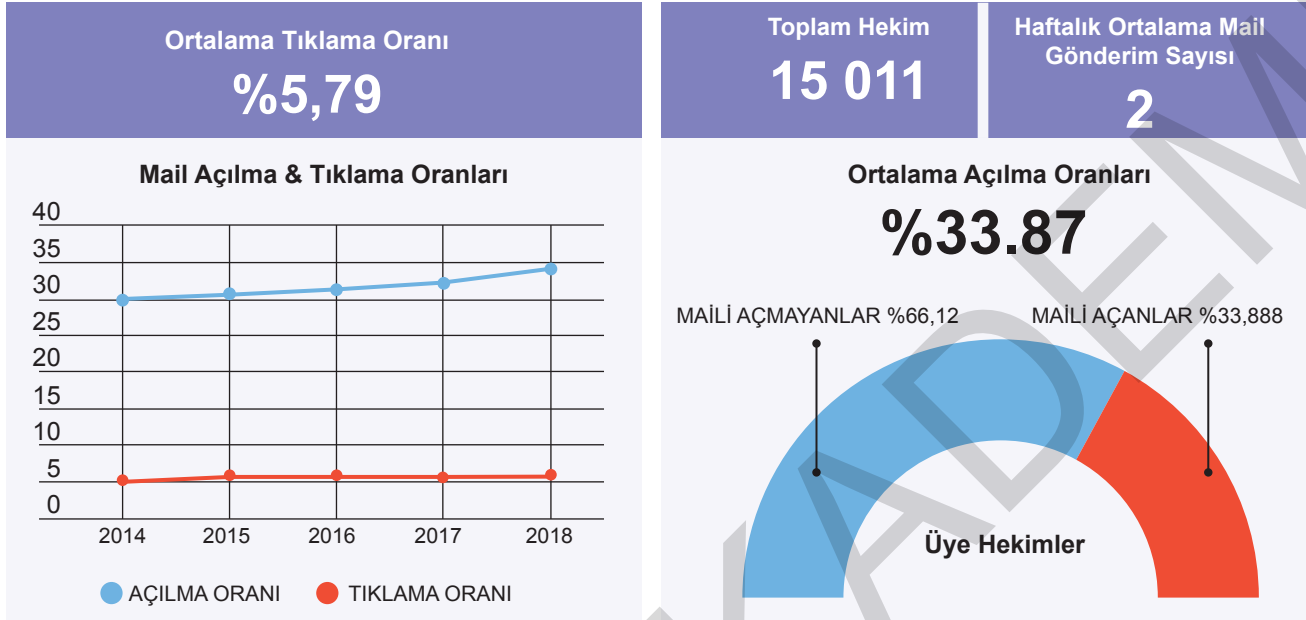

- I. Ortalama tıklama oranı %6'dan azdır.
- II. Bu siteye gönderilen maillerin açılma oranı 2014-2018 yılları arasında yaklaşık %5 oranında artmıştır.
- III. 15 binden fazla doktor haftalık ortalama 3 mail göndermektedir.

Bu bilgilerin hangilerinde bir yanlışlık yapıldığı söylenebilir?

- A) Yalnız III B) I ve III C) II ve III D) I, II ve III

1.

Ne zamandan beri evcil hayvan beslemeye-birlikte yaşamaya başladınız?

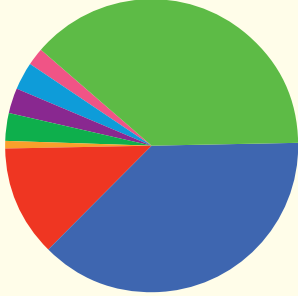

- Kendimi bildim bileli evimizde vardı.
- Anne-baba evinden ayrıldıktan sonra başladım.
- Anne-babam ayrıldıktan sonra başladım.
- Eşimden/sevgilimden/dost-arkadaştan ayrıldıktan sonra başladım.
- Şehir/ülke değiştirdikten sonra başladım.
- Meslek/iş değiştirdikten sonra başladım.
- Birini kaybettiğim (ölüm) dönemde başladım.
- Diğer...

Kendinizi evcil hayvan beslemeye-birlikte yaşama durumundan önce mi iyi hissederdiniz, sonrasında mı daha iyi hissediyorsunuz?

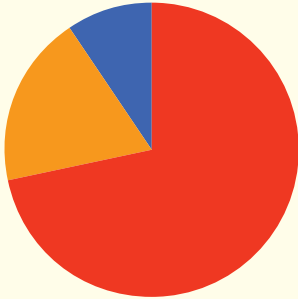

- Kendimi, evcil hayvan besleme/birlikte yaşamadan önce daha iyi hissederdim.
- Kendimi, evcil hayvan besleme/birlikte yaşamadan sonra daha iyi hissediyorum.
- İyi hissedip hissetmememde evcil hayvan besleme/birlikte yaşama durumum fark yaratmadı.

Bu grafiklerin raporlaştırılmış hâli aşağıdakilerin hangisidir?

- A) 358 kişinin çoğu bunu zaten ailelerinde gelen bir özellik olduğunu belirtmekte ve bunun hayat kalitelerini yükselttiğini düşünmektedir. Evcil hayvan almaya karar veren %1'lik bir kısım bunu ayrılık travmasına bağlı olarak gerçekleştirmiştir.
- B) Katılımcıların yarısından çoğu bunu belirli sebeplere bağlı olarak yapmaktadır. Bazıları ise neden hayvan beslediğine dair bir görüşe sahip değildir. Bu kişilerin çoğu hayvan beslemekten mutluluk duysa da bundan önceki hayatlarında daha konforlu olduklarını iddia etmektedir.
- C) Evcil hayvan besleyenler bunun sorumluluğunu alma konusunda bilinçli olmakla birlikte bir kısmı bu durumdan şikâyet etmekte ve bu durumdan pişmanlık duymaktadır. Katılımcıların %90'i evcil hayvanlarıyla yaşamaktan mutludur ve bunu ailelerinden gelen bir alışkanlığa bağlamaktadır.
- D) 358 katılımcının önemli bir kısmı bu hayvanların uzun zamandır zaten evlerinde olduğunu söylemektedir. Katılımcıların %30'a yakın bir kısmı hayatlarında olumsuz bir olay yaşadıkten sonra evcil hayvan sahibi olmaya karar vermiştir. Evcil hayvan besleyenlerin %10'luk bir kısmı evcil hayvan beslemeden önceki hayatını daha iyi bulmaktadır.

3. Aşağıda tabloda Ömer'in sekiz günde okuduğu kitapların sayfa sayıları verilmiştir.

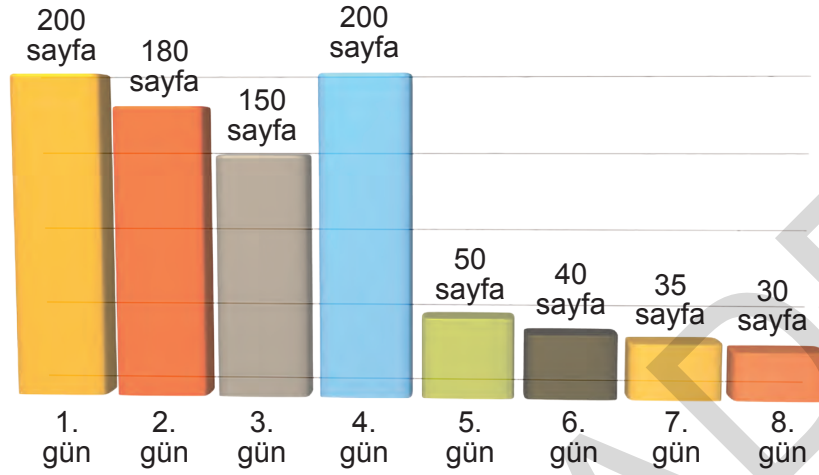

Bu tabloyu inceleyen bir öğretmen,

- I. Ömer'in sekiz günde okuduğu toplam sayfa sayısını hesaplayabilir.
- II. Ömer'in okuduğu günlerdeki sayfa sayıları arasındaki farkı hesaplayabilir.
- III. 1. gündeki düşüşün 3. gündeki düşüşe oranını hesaplar.

çıkarımlarından hangilerini yapamaz?

- A) Yalnız III B) I ve III C) II ve III D) I, II ve III

4. Aşağıdaki grafik her bir etkinliğe 2005, 2006 ve 2007 yıllarında katılan toplam kişi sayılarını göstermektedir.

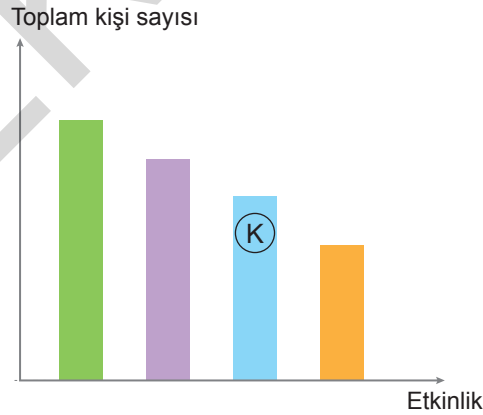

Bu grafiğe göre aşağıda verilen bilgilerden hangisine ulaşılamaz?

- A) Voleybol oynayan kişi sayısı her geçen sene artmıştır.
- B) Basketbol oynayan kişi sayısı her geçen sene azalmıştır.
- C) Yüzme ve voleybol oynayan kişi sayısı 2006 yılında eşittir.
- D) 2007 yılında tenis oynayan kişi sayısı 2005'te basketbol oynayan kişi sayısından azdır.

1. Kediler, atik ve hızlı olmalarıyla bilinir. Refleksleri çok güçlü hayvanlardır. Hızlı ve atik olma özellikleri her cinsinde aynıdır. Kediler aynı zamanda kendi içinde cinslere ayrılır. Cins kedi türleri oldukça fazladır. Cins kedilerin başında mavi Rus kedisi







gelmektedir. Mavi Rus kedisi parlak tüyleri ve gözlerinin çekiciliği ile bilinir. Ayrıca gri ve mavi tonlarında olan görüntüsü ipeksi bir dokuya sahiptir. Bir diğer cins kedi ise İran kedisidir. Bu kediler oldukça uzun tüy ve bıyıklara sahiptir.

Tüy yumağı gibi görünürler. Asık bir surata sahip olan İran kedisi popüler kedilerdendir. Diğer kedi cinslerine göre daha ağır kanlıdır. Yine popüler kedi cinslerinden biri olan siyam kedisini, Tayland'a ait olan bir kedi türüdür. Kırık beyaz ve

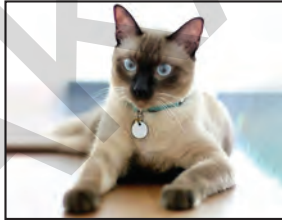
kahverengi geçişli, kısa tüyleri vardır. Görenleri kendine hayran bırakan Norveç orman kedisi

ise uyumlu ve zeki bir kişiliğe sahiptir. Büyüleyici bir görüntüleri vardır. Uzun ve yumuşak tüylere, şirin ve sempatik bir surata sahiptir.

Bu metinde numaralanmış kedi cinslerinin görselleri aşağıdakilerin hangisinde sırasıyla verilmiştir?

	I	II	III	IV
A)				
B)				
C)				
D)	